

DKL

Universal-Dichtkopf mit hinterlegter Überwurfmutter ⁴

Gegenanschluss:

Bohrungsform W (24°) Reihe L DIN 3861

Bohrungsform Y (60°) DIN 3863

L = leichte Reihe

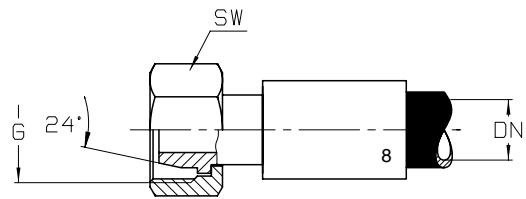

ECOVOS ¹

Bestell-Nr.	DN	G	RA ø	SW
1201 - 06	6	M 14 x 1,5	8	17
1201 - 08	8	M 16 x 1,5	10	19
1201 - 08 / 10	8	M 18 x 1,5	12	22
1201 - 10	10	M 18 x 1,5	12	22
1201 - 12	12	M 22 x 1,5	15	27
1201 - 20 / 12	20	M 22 x 1,5	15	27
1201 - 16	16	M 26 x 1,5	18	32
1201 - 20	20	M 30 x 2	22	36

RD - Pressarmatur ³

Bestell-Nr.	DN	G	RA ø	SW
siehe DKOL (1225 - xx)				

DKL 90°

Universal-Dichtkopf mit hinterlegter Überwurfmutter ⁴

Gegenanschluss:

Bohrungsform W (24°) Reihe L DIN 3861

Bohrungsform Y (60°) DIN 3863

L = leichte Reihe

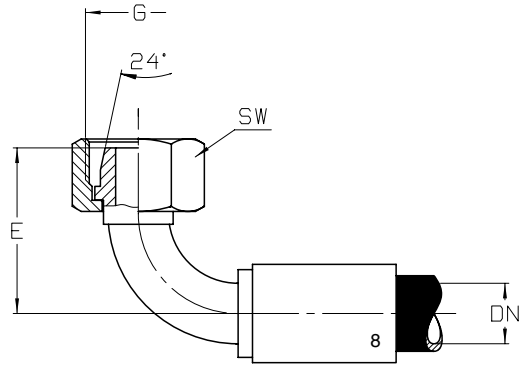

ECOVOS ¹

Bestell-Nr.	DN	G	RA ø	E	SW
1201 - 06 - 90	6	M 14 x 1,5	8	29	17
1201 - 08 - 90	8	M 16 x 1,5	10	30	19
1201 - 08 / 10 - 90	8	M 18 x 1,5	12	32	22
1201 - 10 - 90	10	M 18 x 1,5	12	35	22
1201 - 12 - 90	12	M 22 x 1,5	15	41	27
1201 - 16 - 90	16	M 26 x 1,5	18	49	32

RD - Pressarmatur ³

Bestell-Nr.	DN	G	RA ø	E	SW
siehe DKOL 90° (1225 - xx - 90)					

DKL 45°

Universal-Dichtkopf mit hinterlegter Überwurfmutter ⁴

Gegenanschluss:

Bohrungsform W (24°) Reihe L DIN 3861

Bohrungsform Y (60°) DIN 3863

L = leichte Reihe

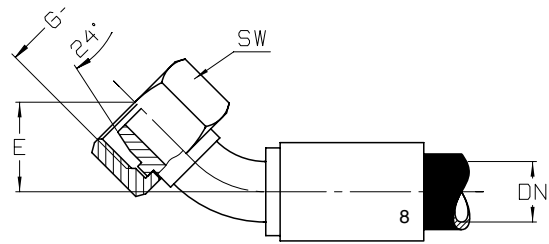

ECOVOS ¹

Bestell-Nr.	DN	G	RA ø	E	SW
1201 - 06 - 45	6	M 14 x 1,5	8	17,5	17
1201 - 08 - 45	8	M 16 x 1,5	10	16	19
1201 - 08 / 10 - 45	8	M 18 x 1,5	12	16	22
1201 - 10 - 45	10	M 18 x 1,5	12	22	22
1201 - 12 - 45	12	M 22 x 1,5	15	24	27
1201 - 16 - 45	16	M 26 x 1,5	18	27,5	32

RD - Pressarmatur ³

Bestell-Nr.	DN	G	RA ø	E	SW
siehe DKOL 45° (1225 - xx - 45)					