

### AGUK 90° Kompaktbogen

Aussengewindearmatur mit drehbarem Anschlussstutzen

Gegenanschluss:  
Einschraublöcher mit UNF-Gewinde

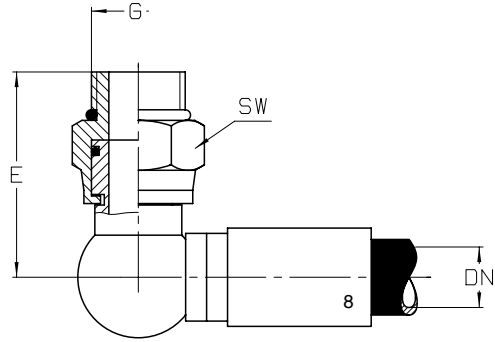

#### SAE - Pressarmatur <sup>1</sup>

Bestell-Nr.	DN	G	E	SW
1590 - 20 - 90	20	1 1/16 - 12 UNF	58	32