

DKR

Dichtkopf mit 60° Konus und Überwurfmutter
mit BSP-Gewinde

Gegenanschluss:

Anschlussstutzen mit 60° Konus und BSP-Gewinde

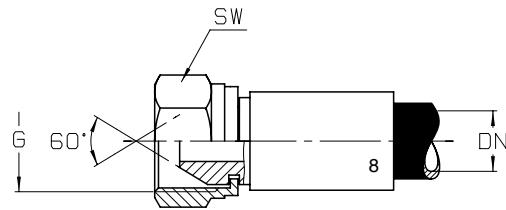

ECOVOS ¹

Bestell-Nr.	DN	G	SW
1501 - 06	6	R 1/4"	19
1501 - 06 / 05	6	R 1/8"	14
1501 - 06 / 10	6	R 3/8"	22
1501 - 08 / 06	8	R 1/4"	19
1501 - 08 / 10	8	R 3/8"	22
1501 - 08 / 12	8	R 1/2"	27
1501 - 10	10	R 3/8"	22
1501 - 10 / 06	10	R 1/4"	19
1501 - 10 / 12	10	R 1/2"	27
1501 - 12	12	R 1/2"	27
1501 - 12 / 10	12	R 3/8"	22
1501 - 12 / 16	12	R 5/8"	30
1501 - 12 / 20	12	R 3/4"	32
1501 - 16	16	R 5/8"	30
1501 - 16 / 20	16	R 3/4"	32
1501 - 20	20	R 3/4"	32
1501 - 20 / 25	20	R 1"	41
1501 - 25	25	R 1"	41
1501 - 40	40	R 1 1/2"	55
1501 - 50	50	R 2"	70

RD - Pressarmatur ³

Bestell-Nr.	DN	G	SW
1505 - 20	20	R 3/4"	32
1505 - 25	25	R 1"	41
1505 - 32	32	R 1 1/4"	50
1505 - 40	40	R 1 1/2"	60

R15 - Pressarmatur ³

Bestell-Nr.	DN	G	SW
1506 - 40	40	R 1 1/2"	60

DKR 90°

Dichtkopf mit 60° Konus und Überwurfmutter mit BSP-Gewinde

Gegenanschluss:
Anschlussstutzen mit 60° Konus und BSP-Gewinde

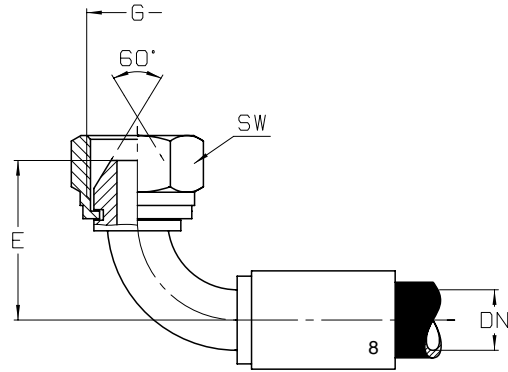

ECOVOS¹

Bestell-Nr.	DN	G	E	SW
1501 - 06 - 90	6	R 1/4"	30,5	19
1501 - 06 / 05 - 90	6	R 1/8"	28	15
1501 - 06 / 10 - 90	6	R 3/8"	31,5	22
1501 - 08 / 10 - 90	8	R 3/8"	34	22
1501 - 10 - 90	10	R 3/8"	36	22
1501 - 10 / 12 - 90	10	R 1/2"	37	27
1501 - 12 - 90	12	R 1/2"	43	27
1501 - 12 / 10 - 90	12	R 3/8"	45	22
1501 - 16 - 90	16	R 5/8"	55	30
1501 - 16 / 20 - 90	16	R 3/4"	49	32
1501 - 20 - 90	20	R 3/4"	63,5	32
1501 - 25 - 90	25	R 1"	81,5	41
1501 - 32 - 90	32	R 1 1/4"	99,5	50
1501 - 40 - 90	40	R 1 1/2"	110	55
1501 - 50 - 90	50	R 2"	139	70

SAE - Pressarmatur²

Bestell-Nr.	DN	G	E	SW
1500 - 12 / 20 - 90	12	R 3/4"	54	32

RD - Pressarmatur³

Bestell-Nr.	DN	G	E	SW
1505 - 20 - 90	20	R 3/4"	68	32
1505 - 25 - 90	25	R 1"	83	37,6
1505 - 32 - 90	32	R 1 1/4"	100	51

DKR 90° Kompaktbogen

Dichtkopf mit 60° Konus und Überwurfmutter mit BSP-Gewinde

Gegenanschluss:
Anschlussstutzen mit 60° Konus und BSP-Gewinde

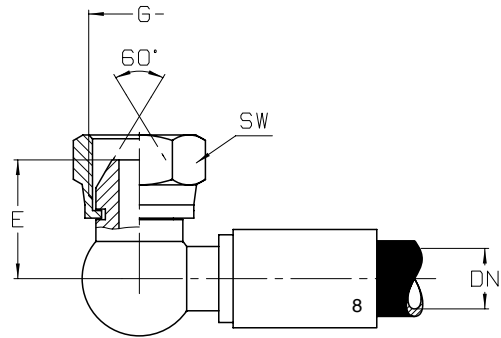

SAE - Pressarmatur ¹

Bestell-Nr.	DN	G	E	SW
1500 - 06 - 90 K	6	R 1/4"	20	19
1500 - 08 / 10 - 90 K	8	R 3/8"	27	22
1500 - 10 - 90 K	10	R 3/8"	24	22
1500 - 12 - 90 K	12	R 1/2"	25	27
1500 - 20 - 90 K	20	R 3/4"	40	32
1500 - 25 - 90 K	25	R 1"	47	48

DKR 45°

Dichtkopf mit 60° Konus und Überwurfmutter mit BSP-Gewinde

Gegenanschluss:

Anschlussstutzen mit 60°Konus und BSP-Gewinde

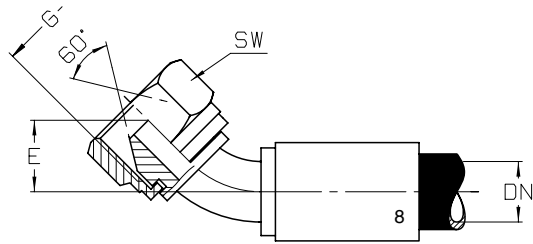

ECOVOS ¹

Bestell-Nr.	DN	G	E	SW
1501 - 06 - 45	6	R 1/4"	15,5	19
1501 - 06 / 05 - 45	6	R 1/8"	13	15
1501 - 08 / 10 - 45	8	R 3/8"	17,5	22
1501 - 10 - 45	10	R 3/8"	18	22
1501 - 10 / 12 - 45	10	R 1/2"	19	27
1501 - 12 - 45	12	R 1/2"	21	27
1501 - 12 / 10 - 45	12	R 3/8"	15	22
1501 - 16 - 45	16	R 5/8"	27,5	30
1501 - 16 / 20 - 45	16	R 3/4"	23,5	32
1501 - 20 - 45	20	R 3/4"	31	32
1501 - 25 - 45	25	R 1"	41	41
1501 - 32 - 45	32	R 1 1/4"	45	50
1501 - 40 - 45	40	R 1 1/2"	53	55
1501 - 50 - 45	50	R 2"	67	70

RD - Pressarmatur ³

Bestell-Nr.	DN	G	E	SW
1505 - 20 - 45	20	R 3/4"	34	32
1505 - 25 - 45	25	R 1"	30	37,6
1505 - 32 - 45	32	R 1 1/4"	33	51